

EXTRAVAREM LC

**PER IMPIANTI DI ACQUA CALDA SANITARIA
FOR HOT SANITARY SYSTEMS**

Modello/Model: R1008223S4000000

Caratteristiche tecniche - technical features

Volume Volume		8 L
raccordo connector		3/4" GAS (ISO 228/1)
temperatura esercizio working temperature	TS	-10 +99 °C
pressione max. Max pressure	PS	8 bar
pressione prova test pressure	PT	12 bar
precarica precharged pressure		3,5 bar
Fluido Fluid		Aria+acqua Air+water
Ente notificato per certificazione PED Notified Body number:		0948
Modulo: Module:		D1
N° certificato N° certificate:		PED-0948-QSD/D1-347-11

Imballo - packaging

	A	B	H
dimensioni (mm) dimensions (mm)	220	220	343
volume (m ³) volume (m ³)	0,02		
peso (kg) weight (kg)	2,3		
q.ta per cartone q.ty for box	1		
quantità per paletta Q,y for std. pallet	144		

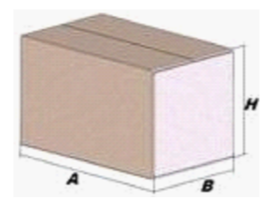

Materiali - materials

materiale membrana membrane rubber	BUTILE / BUTYL
materiale controflangia Coverflange material	ACCIAIO AISI304 / STAINLESS STEEL AISI304

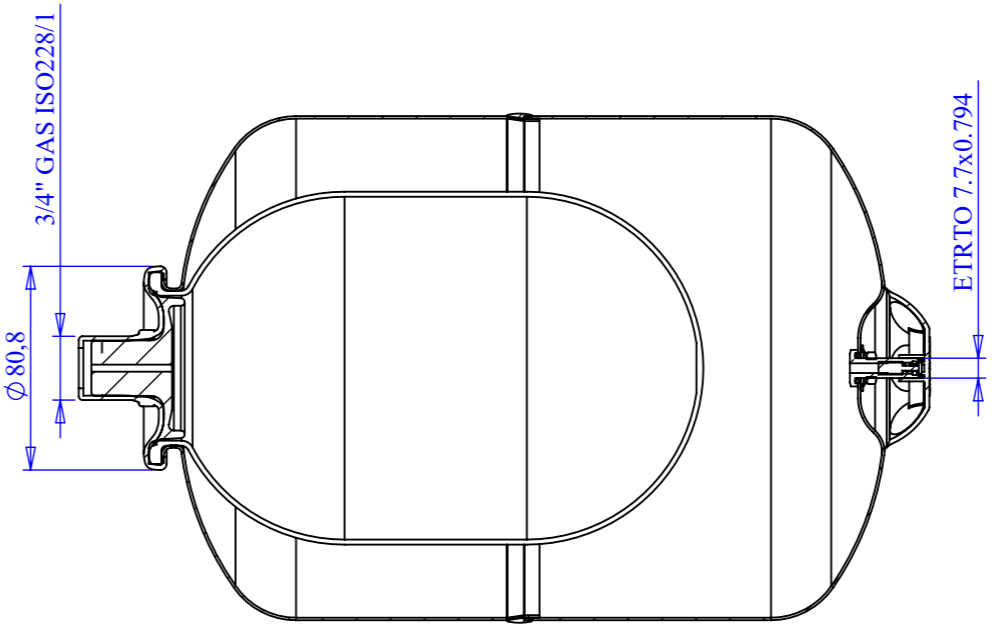

SEZIONE C-C

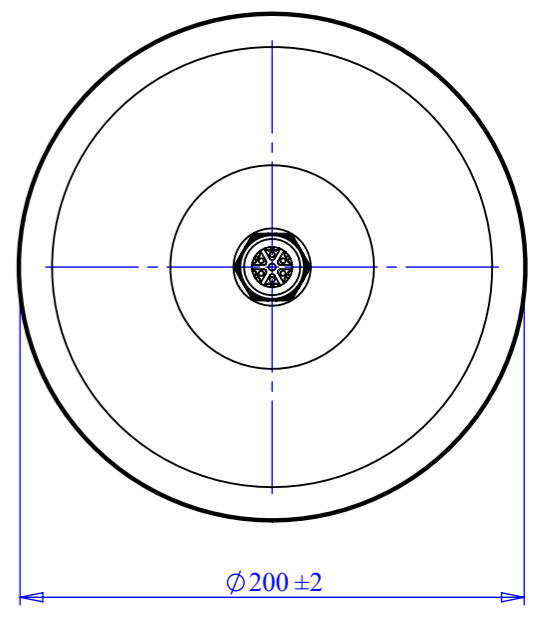
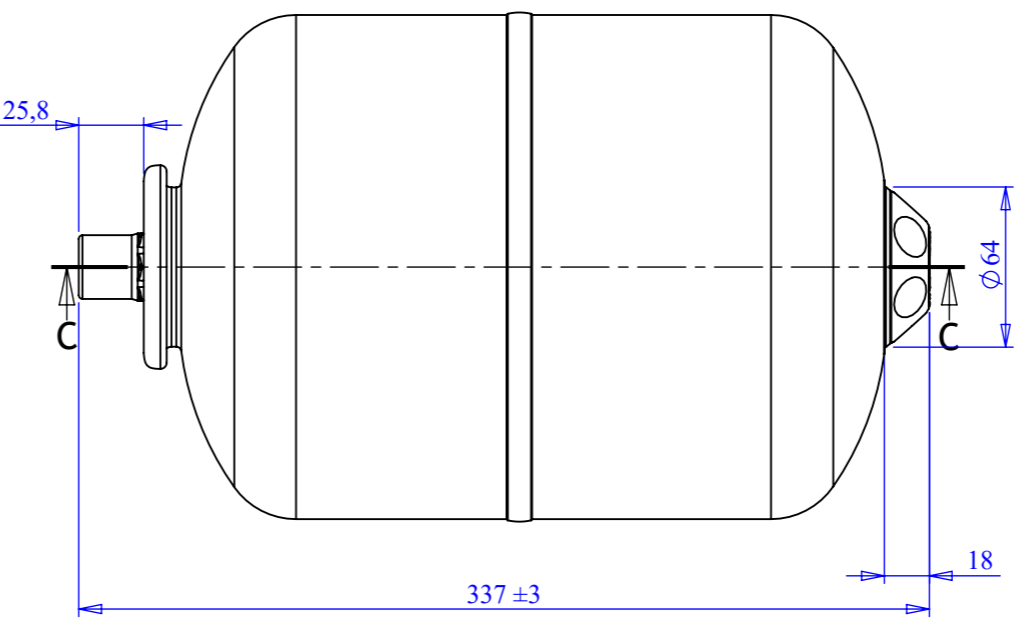

Quote senza indicazione di tolleranza: grado di precisione MEDIO, UNI EN 22768-1		LIPRO 010	TIPO PARTE 1	COLORE BIANCO / WHITE
SMUSSI NON QUOTATI	RUGOSITA'	QUANTITA' PER GRUPPO 0	FORMATO FOGLIO A3	FINITURA SUPERFICIALE -
SCALA 1:3	FOGLIO 1/3	NOME M.Tomasin		
GRUPPO - MACCHINA -		DATA 27/07/2009		
DESCRIZIONE EXTRAVAREM LC LT. 8 BFIWH 3/4"				
COMMESSA	CODICE R1008223S4000000		REVISIONE 00	

Il presente disegno è di proprietà della **VAREM** e non può essere riprodotto né comunicato a terzi senza ns autorizzazione scritta